

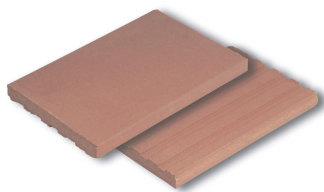

PKZ KERAMIKA Poštorná a.s.



STAVEBNÍ KERAMIKA





Kameninová dlažba a obklady

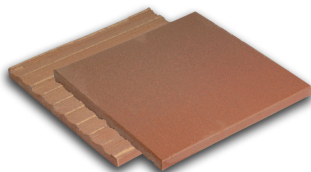

Dlažba	l	š	t	hmotnost
PARADIS	328	328	22	4,5
	328	162	22	2,25
HELIOS	333	333	22	4,6
	333	164	22	2,3

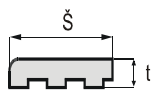

Krajová lišta	l	š	t	hmotnost
PARADIS	328	85	17	0,9
HELIOS	333	85	17	1,0

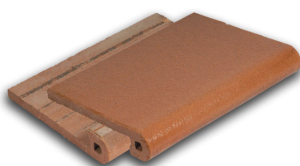
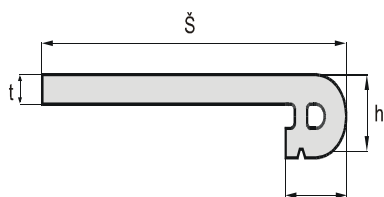

Okenní parapet	l	š	t / h	hmotnost
PARADIS	328	245	17 / 50	3,6
	162	245	17 / 50	1,8
HELIOS	333	250	17 / 50	3,8
	164	250	17 / 50	1,9

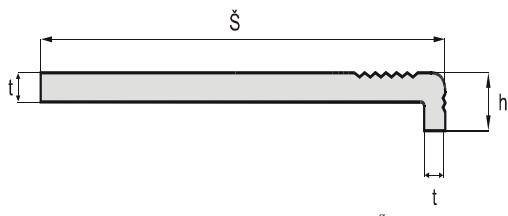

Schodnice	l	š	t / h	hmotnost
PARADIS	328	328	17 / 35	4,2
	162	328	17 / 35	2,1
HELIOS	333	333	17 / 35	4,3
	164	333	17 / 35	2,15

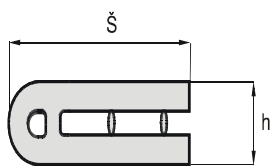

Obrubník	l	š	h	hmotnost
PARADIS	328	148	50	3,8
	328	298	50	7,6
HELIOS	333	150	50	3,8
	333	303	50	7,6

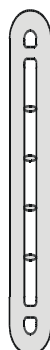
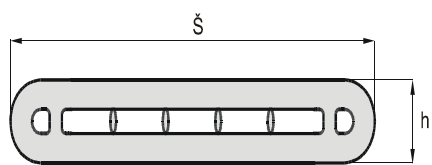

Bazénová tvarovka	l	š	t/h	hmotnost
PARADIS	328	240	22/42	4
HELIOS	333	245	22/42	4,3

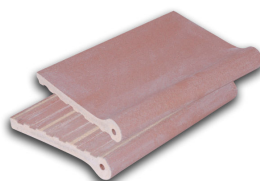
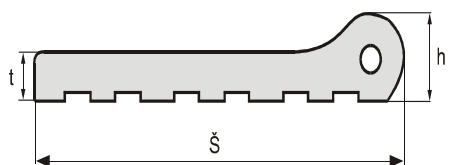

FASÁDNÍ PÁSEK KABŘINEC	l	š	t
	250	65	15

Nabídka v glazovaném i režném provedení
Nad 100m² možnost zakázkové výroby

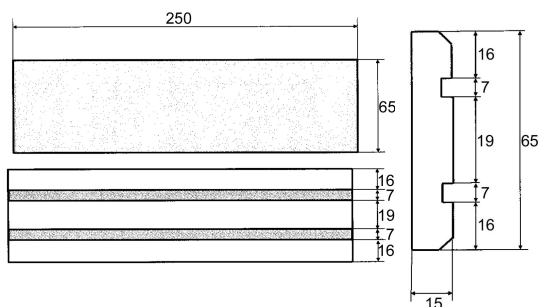

Výrobce si vyhrazuje právo změn technické specifikace výrobků, právo změny tohoto prospektu a aktualizaci na internetových stránkách www.pkz-keramika.cz

Obchodní zastoupení: PKZ Keramika Poštorná a.s. obchodní útvar, Nádražní 1167
691 41 Břeclav - Poštorná Tel: +420 519 309 515, Fax: +420 519 309 510, e-mail: odbyt@pkz-keramika.cz



Cihly

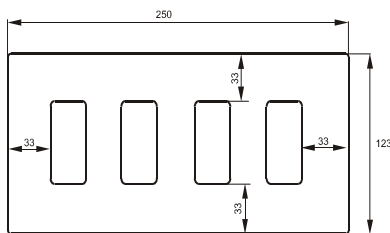

CIHLA DĚROVANÁ

Rozměry: 250 x 123 x 65 mm.

Hmotnost: 3,7 kg.

Počet kusů na paletě: 297

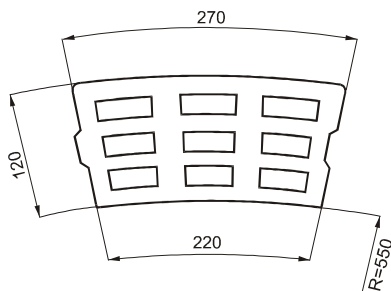

CIHLA RADIÁLKA

Rozměry: 270 x 120 x 65 mm

Hmotnost: 3,1 kg

Počet kusů na paletě: 255

CIHLA NORMÁLKA N65

Rozměry: 250 x 123 x 65 mm.

Hmotnost: 4,5 kg

Počet kusů na paletě: 297

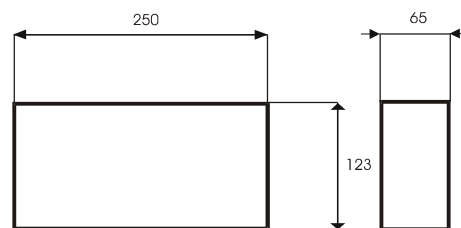

-vzdívka velkorozměrových šachet v kanalizačním řádu, zdící a obkladový materiál v chemickém průmyslu.

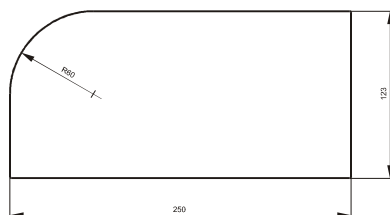

CIHLA KANTOVKA

Rozměry 250 x 120 x 65 mm.

Váha: 4,5 kg.

Počet kusů na paletě: 297

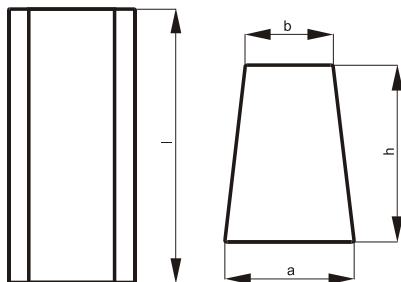

Klíny krátké				
Označení	a [mm]	b [mm]	h [mm]	Poloměr klenby [mm]
KK 6	68	62	123	1310
KK 10	70	60	123	760
KK 16	73	57	123	450
KK 26	78	52	123	250

- Na výše uvedené výrobky se vztahuje norma ČSN 72 5250 -

Výrobce si vyhrazuje právo změn technické specifikace výrobků, právo změny tohoto prospektu a aktualizaci na internetových stránkách www.pkz-keramika.cz

Obchodní zastoupení: PKZ Keramika Poštorná a.s. obchodní útvar, Nádražní 1167

691 41 Břeclav - Poštorná Tel: +420 519 309 515, Fax: +420 519 309 510, e-mail: odbyt@pkz-keramika.cz



Kyselinvzdorné

PLÁTEK (P-25 HELIOS , P-25 DIOS)

Rozměry: 500 (300,200) x 200 x 25 mm

Nabídka v režném provedení, dle objednávky lze dlaždice i naglazovat.

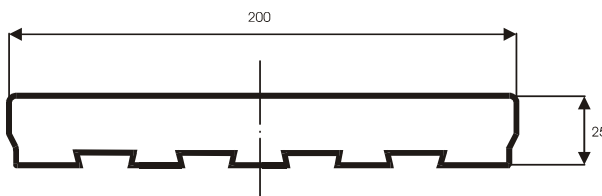

DESKA Č.64 KALIBROVANÁ (REŽNÁ, GLAZOVANÁ)

Rozměry: 500 x 200 x 25 mm

Materiál je určen pro vyzdívkou kanalizačních šachet, vyzdívkou štítových stok a inženýrské stavby.

Nabídka v glazovaném i režném provedení.

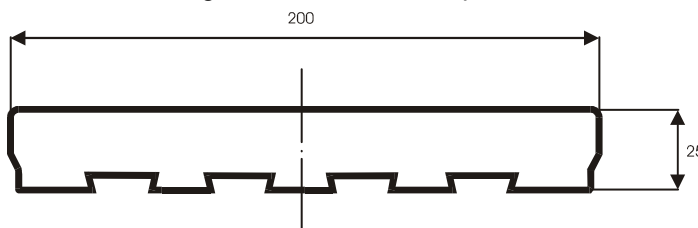
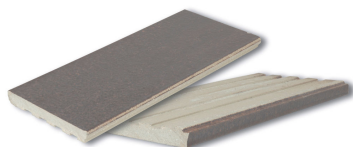

PLÁTKY P30, P40

Rozměry: 250 x 123 x 30(40) mm

Kyselinvzdorné plátky P30 a P40 se používají jako obkladový a dlažební materiál v chemickém průmyslu.

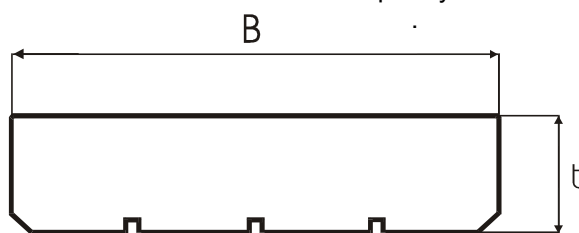

-Na výše uvedené výrobky se vztahuje norma ČSN 72 5250-

Výrobce si vyhrazuje právo změn technické specifikace výrobků, právo změny tohoto prospektu a aktualizaci na internetových stránkách www.pkz-keramika.cz

Obchodní zastoupení: PKZ Keramika Poštorná a.s. obchodní útvar, Nádražní 1167

691 41 Břeclav - Poštorná Tel: +420 519 309 515, Fax: +420 519 309 510, e-mail: odbyt@pkz-keramika.cz



Žlaby

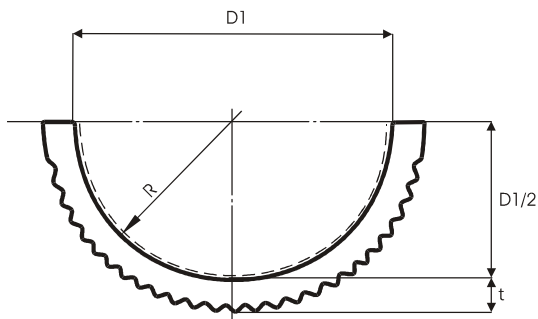

Půlené žlaby			
D [mm]	R[mm]	t[mm]	délka [mm]
150	75	22,5	1000
200	100	25	1000
250	125	24	1000
300	150	25	1000
350	175	27	1000
400	200	29	1000
500	250	29	1000
500	250	29	500
600	300	47	900
600	300	47	500
800	400	47	900
800	400	47	500

--- označené plochy glazované.
- vhodné jako výstýlka do betonových šachet

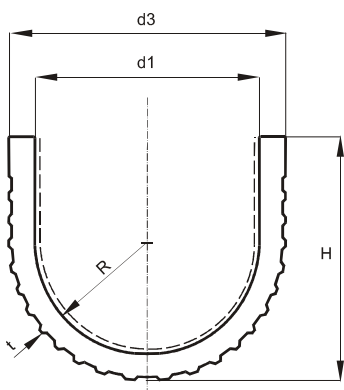

U - žlab					
d1 [mm]	d3 [mm]	H [mm]	R [mm]	t [mm]	délka L [mm]
150	195	169	75	22,5	1000
200	250	227	100	25	1000

----- označená plocha glazovaná

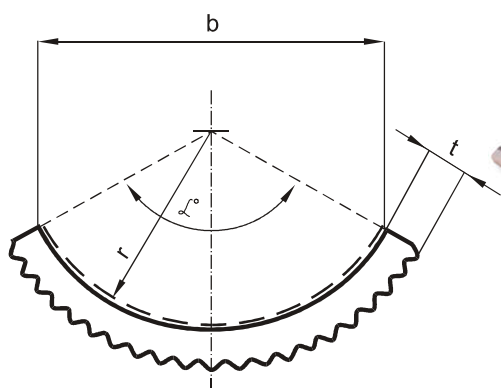

Stokové žlaby					
D=2r [mm]	r [mm]	t [mm]	b [mm]	α [°]	L [mm]
250	125	22	217	120	500
300	150	24	260	120	500
350	175	26	303	120	500
400	200	29	346	120	500
500	250	35	433	120	500

----- označená plocha glazovaná

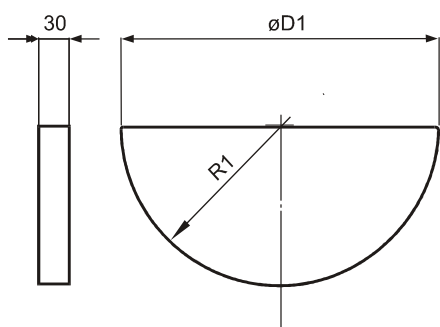

Čela a přepážky ke žlabům			
D1 čelo [mm]	D1 přepážka [mm]	D1 [mm]	m [Kg]
200	250	250	2,3
250	300	300	2,5
300	350	350	3,0
350	400	400	4,2
400	450	450	5,5

Výrobce si vyhrazuje právo změny technické specifikace výrobků, právo změny tohoto prospektu a aktualizaci na internetových stránkách www.pkz-keramika.cz

Obchodní zastoupení: PKZ Keramika Poštorná a.s. obchodní útvar, Nádražní 1167
691 41 Břeclav - Poštorná Tel: +420 519 309 515, Fax: +420 519 309 510, e-mail: odbyt@pkz-keramika.cz



Segmenty

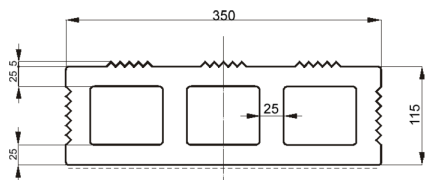

Segment CS1 - rovný

D [mm]	m [Kg]
500	30
----- označená plocha glazovaná	

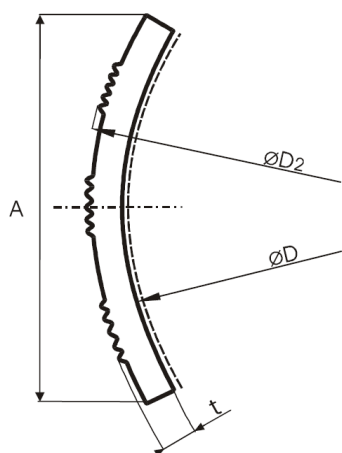

Segment ST

Označení	A [mm]	D [mm]	D2 [mm]	t [mm]	m [Kg]	Do kruhu [ks]
ST 8 - A	405	800	860	30	12	6
ST 10 - A	380	1000	1060	30	12	8
ST 12 - A	365	1200	1260	30	12	10
ST 14	355	1400	1460	30	11	12
ST 18	340	1800	1860	30	11	16
ST 22	350	2300	2360	30	11	20
ST 28	355	2800	2860	30	11	24

Délka segmentu 500 mm

--- označená plocha glazovaná

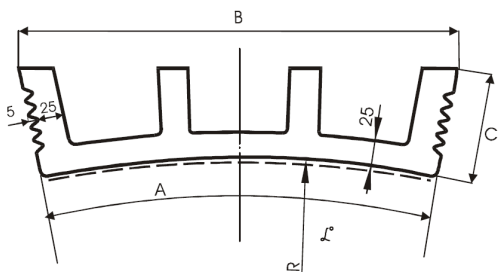

Segment OS

Označení	A [mm]	B [mm]	α [°]	DN stoky [cm]	R [mm]	Do kruhu [ks]
OS 1 - 18	360	394	21? 52'	188	940	16
OS 2 - 22	356	385	17? 30'	233	1165	20
OS 3 - 28	420	449	16? 45'	288	1140	21

Délka segmentu 500 mm

--- označená plocha glazovaná

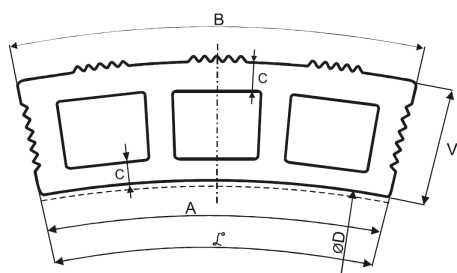

Segment CS

Označení	A [mm]	B [mm]	C [mm]	D [mm]	V [mm]	α [°]	m [mm]	DN stoky [cm]	Do kruhu [ks]
CS 1 - 22	350	390	25	2200	115	18?	30	220	20
CS 2a - 32	300	326	30	3200	140	10? 45'	35	260 - 320	26 - 32
CS 3 - 16	347	399	25	1600	120	24? 50'	29	120 - 160	10 - 14
CS 4 - 20	380	425	25	2000	120	21? 45'	31	180 - 200	14 - 16
CS 5 - 24	405	445	25	2400	120	19? 20'	32	220 - 240	16 - 18
CS 6 - 40	375	397	25	4000	120	12? 55'	29	400	32
CS 8 - 48	385	404	25	4800	120	9? 11'	30	480	38

Délka segmentu 500 mm, --- označená plocha glazovaná



Segment OS-1R

D [mm]	m [Kg]	ks/pal.
500	12,5	80
--- označená plocha glazovaná		

Výrobce si vyhrazuje právo změny technické specifikace výrobků, právo změny tohoto prospektu a aktualizaci na internetových stránkách www.pkz-keramika.cz

Obchodní zastoupení: PKZ Keramika Poštorná a.s. obchodní útvar, Nádražní 1167

691 41 Břeclav - Poštorná Tel: +420 519 309 515, Fax: +420 519 309 510, e-mail: odbyt@pkz-keramika.cz